

MASSIVE

La serie de iluminación LED para naves y zonas industriales MASSIVE cuenta con un diseño de líneas simples y modernas, de tamaño más pequeño y más ligeras que las tradicionales luminarias tipo campana. Dispone de accesorios de fijación adicional para soporte rígido orientable y de suspensión. Fuente de alimentación externa de corriente constante que facilita la instalación eléctrica. Cuerpo de aluminio con recubrimiento de plástico anti-estático y tratamiento anti-corrosivo. Vidrio templado anti-reflejo.

The LED lighting serie for warehouses and industrial areas MASSIVE has a simple design with modern lines, with smaller size and lighter than the traditional high-bay luminaires. It provides additional mounting accessories for adjustable rigid support and for suspending. The luminaire has a constant current power supply with easy electrical connection. Aluminium housing with antistatic plastic and treatment anti-corrosive cover. Tempered glass with anti-glare cover.

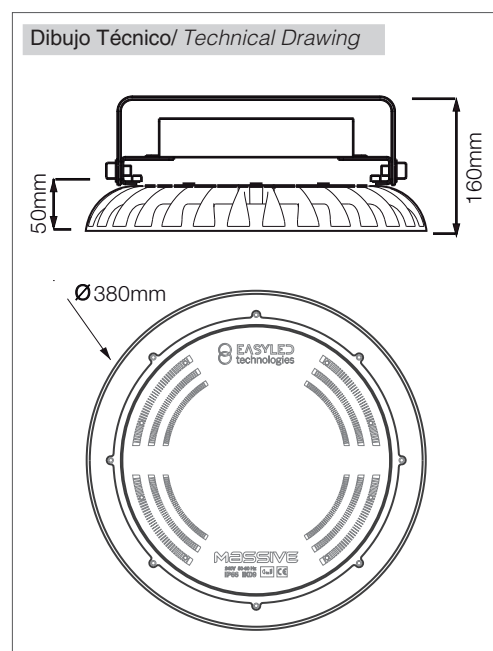

Especificaciones Técnicas / Technical specifications

	MASSIVE 425E	MASSIVE 650E	MASSIVE 850E
Potencia/ Rated Power	100 W	150 W	200 W
Cantidad LED/LED Quantity	425 LED	650 LED	850 LED
Voltaje entrada/ Input Voltage	AC 100-277V	AC 100-277V	AC 100-277V
Frecuencia/ Frequency Range	50-60 Hz	50-60 Hz	50-60 Hz
Factor de potencia/ Power Factor	0.90	0.90	0.90
THD	< 15%	< 15%	< 15%
Tº de color/ Color Tº	3000K/ 4000K/ 5000K	3000K/ 4000K/ 5000K	3000K/ 4000K/ 5000K
Eficiencia/ Efficiency	100 / 100 / 114 lm/W	100 / 100 / 114 lm/W	105 / 105 / 140 lm/W
Flujo luminoso/ Luminous Flux	10082/10082/13736 lm	15419/15419/21009 lm	20164/20164/ 27473 lm
Tº de trabajo/ Working Tº	-35°C - 50°C	-35°C - 50°C	-35°C - 50°C
Humedad de trabajo/ Humidity	10% - 90%	10% - 90%	10% - 90%
Peso/ Weight	6.8 Kgs	6.8 Kgs	6.8 Kgs

Distribución lumínica/ Distribution light

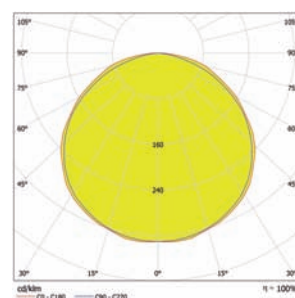

VIDA ÚTIL

60.000h



IP66

CE A+